

## VÁVULA DE SEGURIDAD

**RG-90 VIS MIN (15mbar) TL7/8xM7/8 6m<sup>3</sup>/h**

**CÓDIGO 600001**

Con una presión de entrada máxima de 500mbar, la válvula de seguridad actúa cortando el flujo del gas, cuando la presión desciende por debajo de 15mbar.

## CARACTERÍSTICAS

- **Presión de Trabajo:** Hasta 500mbar
- **Seguridades:** VIS MIN (15mbar)
- **Caudal nominal:** 6m<sup>3</sup>/h
- **Conexiones:** TL7/8xM7/8
- **Toma de presión:** -
- **Disposición:** 90°
- **Conducción para venteo:** -



## DIMENSIONES

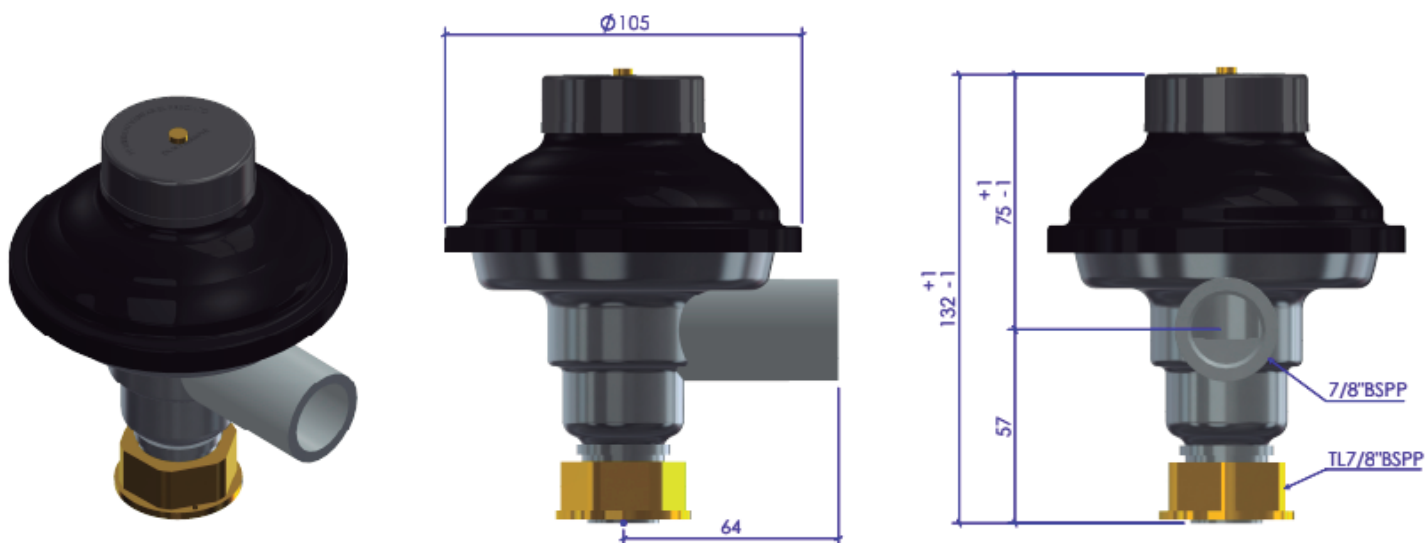

## MATERIALES

- Membranas y juntas, en NBR resistente al Gas licuado del petróleo (GLP), Gas Natural (GN) y Gas Natural Sintético (GNS)
- Cuerpo en aluminio
- Tapa en acero galvanizado
- Tratamiento de cataforesis con alta resistencia en tapa y cuerpo
- Muelles en acero galvanizado
- Partes internas no metálicas, en PA con fibra de vidrio y resina acetal (POM)
- Filtro de acero inoxidable
- Fabricado en la UE

## CUMPLIMIENTO DE NORMAS



Certificado AENOR de acuerdo a la norma UNE 60403:2005/2M:2013

## INSTALACIÓN Y PUESTA EN FUNCIONAMIENTO

- ✓ Comprobar la presión de entrada. No debe ser superior a 500mbar.
- ✓ Colocar la válvula respecto al flujo del gas. Ver flecha de flujo en la parte inferior de la válvula.
- ✓ Una vez colocado la válvula, comprobar que no hay ninguna fuga en las conexiones de la misma.
- ✓ Con todos los puntos de consumo aguas abajo de la válvula cerrados, abrir la llave del gas anterior de la válvula.
- ✓ En caso de que la válvula lleve VIS MIN automática esperar unos segundos (15-20 aprox.) hasta que se produzca el rearme de la VIS.
- ✓ En caso de VIS MIN manual, actuar sobre el dispositivo de rearme existente en la válvula (estirando de él) durante unos 2 segundos.
- ✓ La válvula comenzará a funcionar, cuando se produzca cualquier demanda de consumo.